

TILTENTA 11-4600.

1 Liefer-/Transporthöhe: 2980 mm [Delivery/transportation height: 2980 mm] **2** Höhe der Maschine ohne Maschinenfußplatten [Height of the machine without machine foot plates] **3** Liefer-/Transportbreite: 4230 mm/3940 mm optional [Delivery/transportation width: 4230 mm/3940 mm optional] **4** Pendelbetrieb [Pendulum operation] **5** Bedienöffnung bei beidseitig geöffneten Türen [Operating access with doors open on both sides.] **6** Bedienöffnung linke Tür bei Option Arbeitsraumbtrennwand [Operating opening the left door with the optional workspace partition] **7** Bedienöffnung rechte Tür bei Option Arbeitsraumbtrennwand [Operating opening the right door with the optional workspace partition] **8** Option: Erweiterter Schwenkbereich [Option: extended swivel range] **9** Störkreisdurchmesser: 1450 mm [Interference circle diameter: 1450 mm] **10** Option: Herausnehmbare Arbeitsraumbtrennwand [Option: removable workspace partition] **11** Werkzeugwechselbereich (*Werte bei max. Werkzeugabmessung): Diesen Bereich für den Werkzeugwechsel freihalten oder Fahrständer in einen sicheren Bereich fahren, in dem keine Kollisionsgefahr besteht. [Tool change area (*values at maximum tool size): Keep this area free for tool changes or move the traveling column to a secure area without risk of collision.]

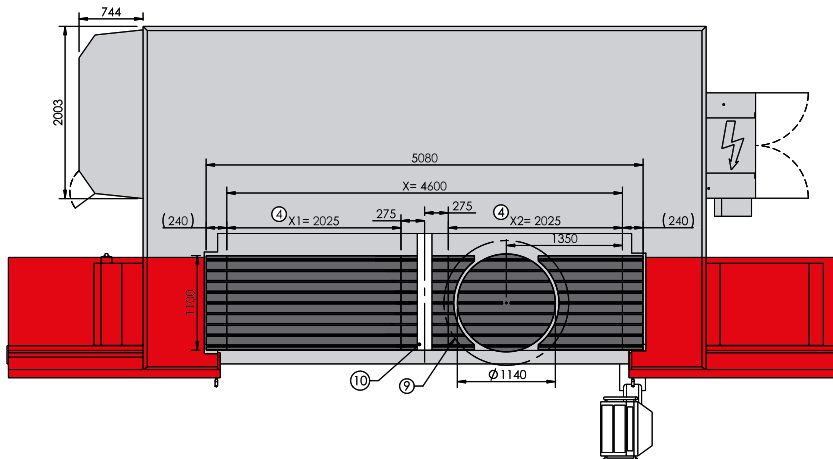
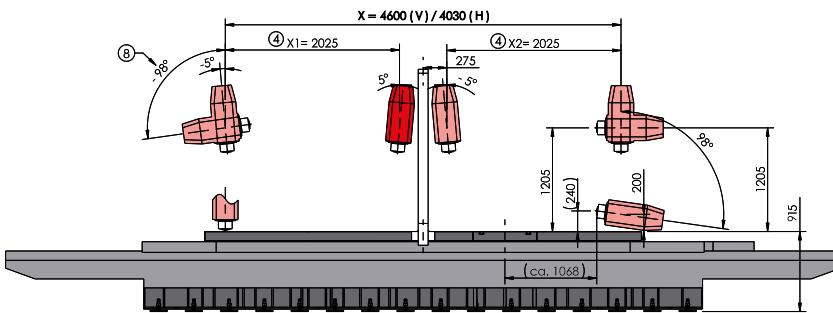
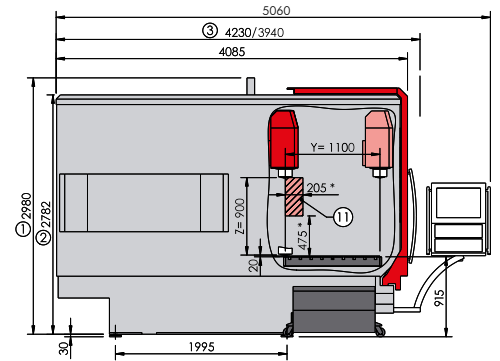
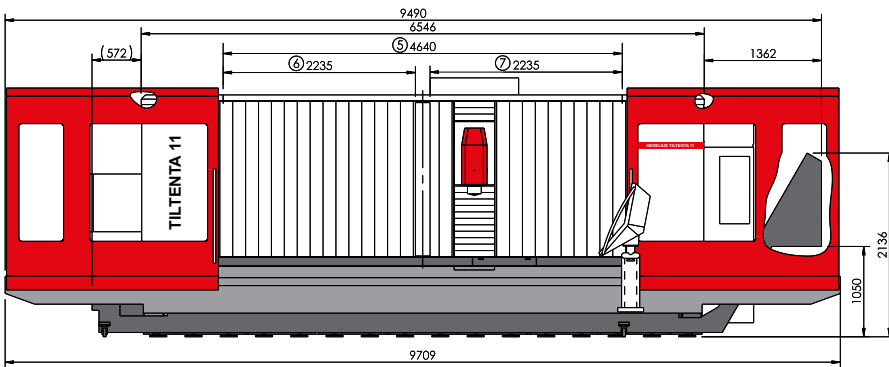

TILTENTA 11-4600 2R.

1 Liefer-/Transporthöhe: 2980 mm [Delivery/transportation height: 2980 mm]
2 Höhe der Maschine ohne Maschinenfußplatten [Height of the machine without machine foot plates]
3 Liefer-/Transportbreite: 4230 mm/3940 mm optional [Delivery/transportation width: 4230 mm/3940 mm optional]
4 Pendelbetrieb [Pendulum operation]
5 Bedienöffnung bei beidseitig geöffneten Türen [Operating access with doors open on both sides.]
6 Bedienöffnung linke Tür bei Option Arbeitsraumtrennwand [Operating opening the left door with the optional workspace partition]
7 Bedienöffnung rechte Tür bei Option Arbeitsraumtrennwand [Operating opening the right door with the optional workspace partition]
8 Option: Erweiterter Schwenkbereich [Option: extended swivel range]
9 Störkreisdurchmesser: 1450 mm [Interference circle diameter: 1450 mm]
10 Option: Herausnehmbare Arbeitsraumtrennwand [Option: removable workspace partition]
11 Werkzeugwechselbereich (*Werte bei max. Werkzeugabmessung): Diesen Bereich für den Werkzeugwechsel freihalten oder Fahrständer in einen sicheren Bereich fahren, in dem keine Kollisionsgefahr besteht. [Tool change area (*values at maximum tool size): Keep this area free for tool changes or move the traveling column to a secure area without risk of collision.]

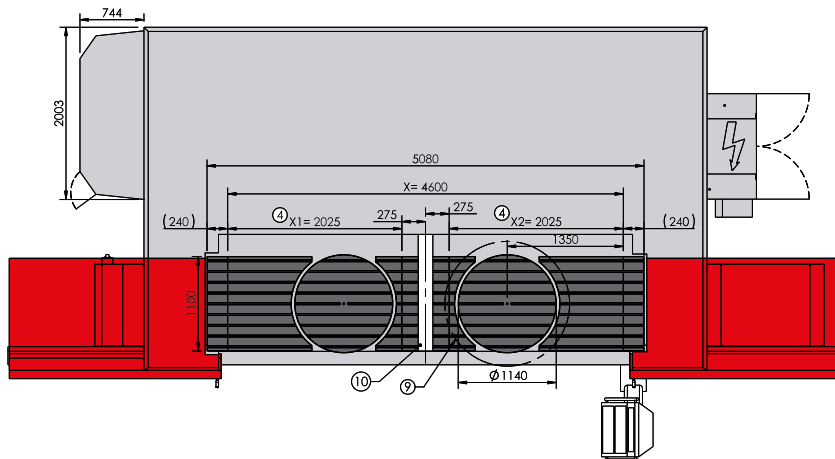
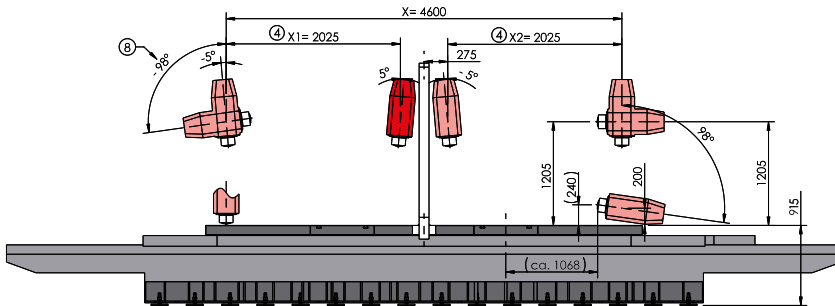
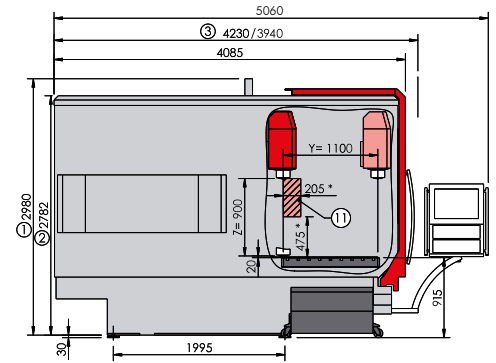
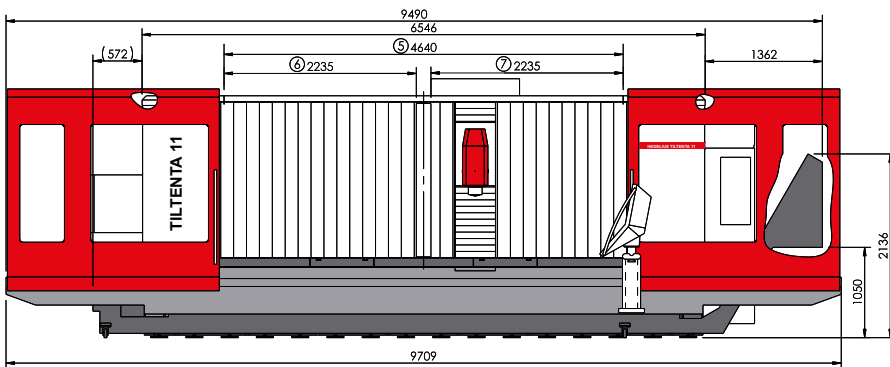

TILTENTA 11-4600 OR.

- 1** Liefer-/Transporthöhe: 2980 mm [Delivery/transportation height: 2980 mm]
- 2** Höhe der Maschine ohne Maschinenfußplatten [Height of the machine without machine foot plates]
- 3** Liefer-/Transportbreite: 4230 mm/3940 mm optional [Delivery/transportation width: 4230 mm/3940 mm optional]
- 4** Pendelbetrieb [Pendulum operation]
- 5** Bedienöffnung bei beidseitig geöffneten Türen [Operating access with doors open on both sides.]
- 6** Bedienöffnung linke Tür bei Option Arbeitsraumtrennwand [Operating opening the left door with the optional workspace partition]
- 7** Bedienöffnung rechte Tür bei Option Arbeitsraumtrennwand [Operating opening the right door with the optional workspace partition]
- 8** Option: Erweiterter Schwenkbereich [Option: extended swivel range]
- 9** Option: Herausnehmbare Arbeitsraumtrennwand [Option: removable workspace partition]
- 10** Werkzeugwechselbereich (*Werte bei max. Werkzeugabmessung): Diesen Bereich für den Werkzeugwechsel freihalten oder Fahrständer in einen sicheren Bereich fahren, in dem keine Kollisionsgefahr besteht. [Tool change area (*values at maximum tool size): Keep this area free for tool changes or move the traveling column to a secure area without risk of collision.]

